

Dyna



Toyota Dyna

02 Introduktion

Opbygningsmuligheder

04 Varianter

06 Modelprogram

Stregtegninger

08 Stregtegninger Dyna 3.0

09 Stregtegninger Dyna 3.2

10 Stregtegninger Dyna 3.5

15 Stregtegninger Dyna 7.5

Farver og interiør

18 Farver

19 Ro i sindet



Høj driftsikkerhed og lave driftsomkostninger

Er der noget man sætter pris på i dansk erhvervsliv, er det høj driftsikkerhed og lave driftsomkostninger.

Og her er Dyna ikke anderledes end andre Toyotaer. År efter år bliver Toyota kåret som den mest driftsikre og økonomiske bil. Og det er noget, der kan mærkes på bundlinien.

Denne model er vist med ekstraudstyr.



Vi ved, at du vil køre din Dyna hårdt dag efter dag. Det er derfor, den er designet til at være i et at manøvrere rundt og med maksimal komfort, der gør arbejdsdagen til en leg.

Dyna-varianterne indeholder alt fra kraftfulde dieselmotorer til robuste chassissrammer. Som en hverdags-arbejdshest er Dyna utrolig stærk, men samtidig let at håndtere. Den opfylder alle dine daglige behov og er både sikker og miljøvenlig.

Med syv forskellige akselafstande og to motorvarianter gør Dyna alt for at leve op til virksomhedens behov. Med chassiset som udgangspunkt, er der et væld af muligheder for, at du kan opbygge din helt egen Dyna. Fra fabrikken tilbydes trælåd op til 3.5 ton. Din lokale Toyota-forhandler kan hjælpe dig med lige nøjagtig den opbygning din virksomhed ønsker – op til 7.5 ton.



Mulighederne er mange

1. Ladopbygning med knæklad og rampe
2. Opbygning med 3-vejstip og kran
3. Lukket kasseopbygning med Wind Deflector
4. Dyna 150 med kran og 3-vejstip
5. Dyna 150 med 3-vejstip
6. Dyna 150 med lukket kasseopbygning
7. Dyna 200 med komprimator
8. Dyna 200 med trælad
9. Dyna 200 med containerehejs
10. Dyna 200 med komprimator



6



8



9



7



10

Lad tallene tale for sig selv

Akkurat som med opbygningen af din Dyna, kan vi skræddersy et leasingtilbud, der er tilpasset dine ønsker. Med en serviceaftale

slipper du for at bekymre dig om udgifter til serviceeftersyn, og du ved, hvad bilen koster dig måned for måned.

Dyna – uendelige muligheder

Dyna-programmet består af otte forskellige chassis-typer og dermed er opbygningsmulighederne nærmest uendelige. Med det brede Dyna-program vil din lokale Toyota-forhandler, i samarbejde med dig, kunne skræddersy en løsning, som

tilgodeser netop dine transportbehov. Tag en uforpligtende snak med din lokale Toyota-forhandler omkring dit transportbehov.

Dyna 100 Single Cab (2.300)

Ladlængde:
Min. 2.660 mm
Maks. 3.200 mm

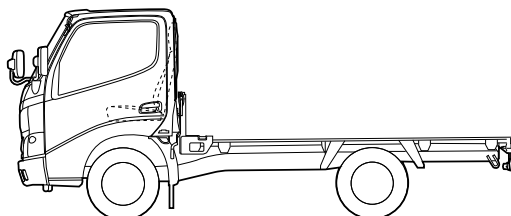

Dyna 100 Double Cab (2.545)

Ladlængde
Min. 1.996 mm
Maks. 2.550 mm

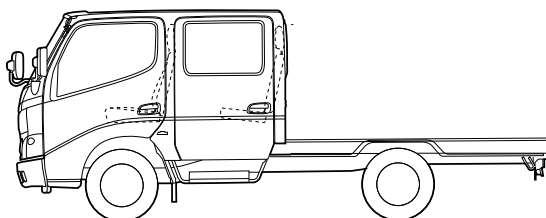

Dyna 150 Single Cab (2.545)

Ladlængde:
Min. 2.950 mm
Maks. 3.600 mm

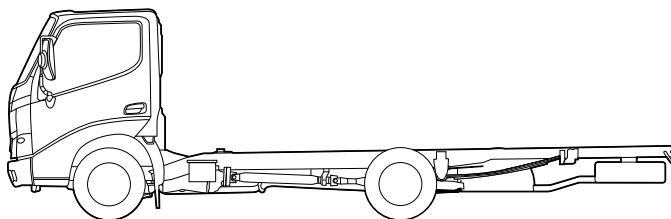

Dyna 150 Single Cab (3.350)

Ladlængde:
Min. 4.000 mm
Maks. 4.900 mm

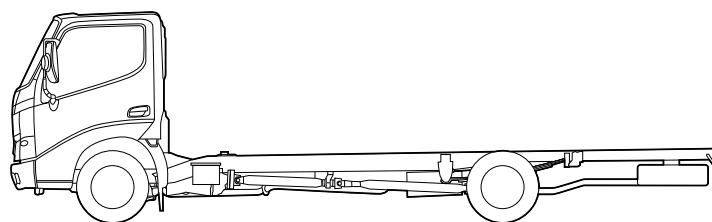

Dyna 150 Double Cab (3.350)

Ladlængde:
Min. 2.900 mm
Maks. 3.600 mm

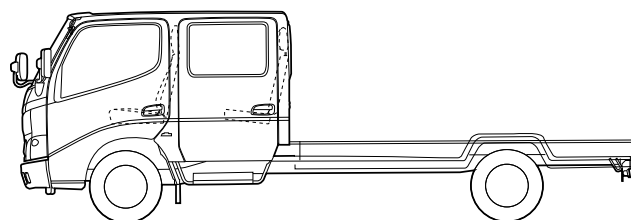

Dyna 150 Single Cab (3.750)

Ladlængde
Min. 4.300 mm
Maks. 5.600 mm

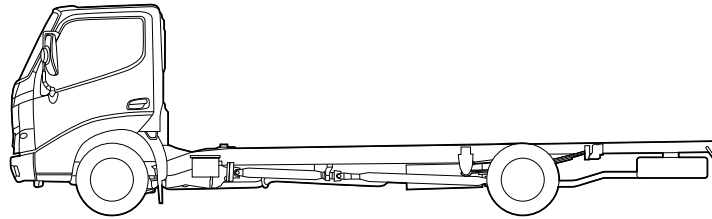

Dyna 150 Double Cab (3.750)

Ladlængde
Min. 3.300 mm
Maks. 3.800 mm

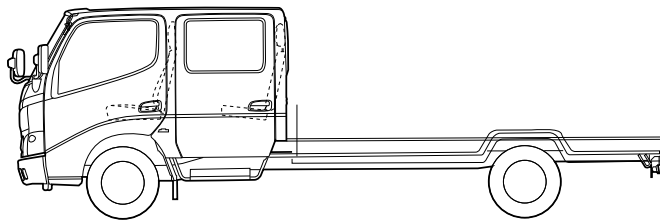

Dyna 200 L.75.34 (3.430)

Ladlængde
Min. 3.900 mm
Maks. 5.000 mm

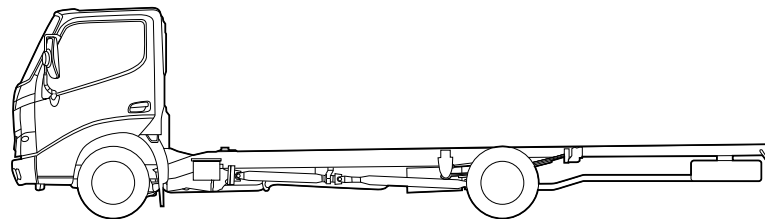

Dyna 200 L.75.38 (3.870)

Ladlængde
Min. 4.500 mm
Maks. 5.700 mm

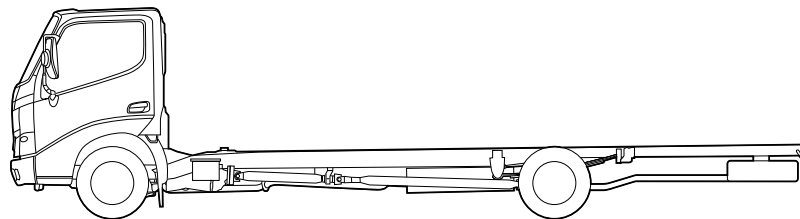

Dyna 200 L.75.42 (4.200)

Ladlængde
Min. 4.800 mm
Maks. 6.300 mm

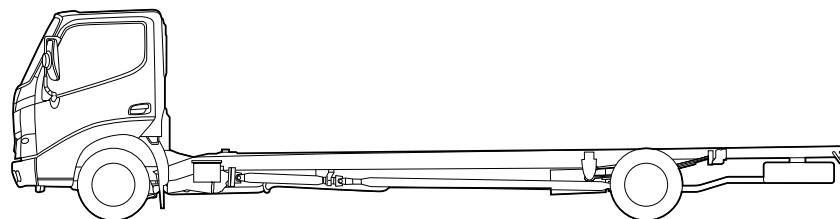

Stregtegninger

Dyna 100 3.0 ton Single Cab

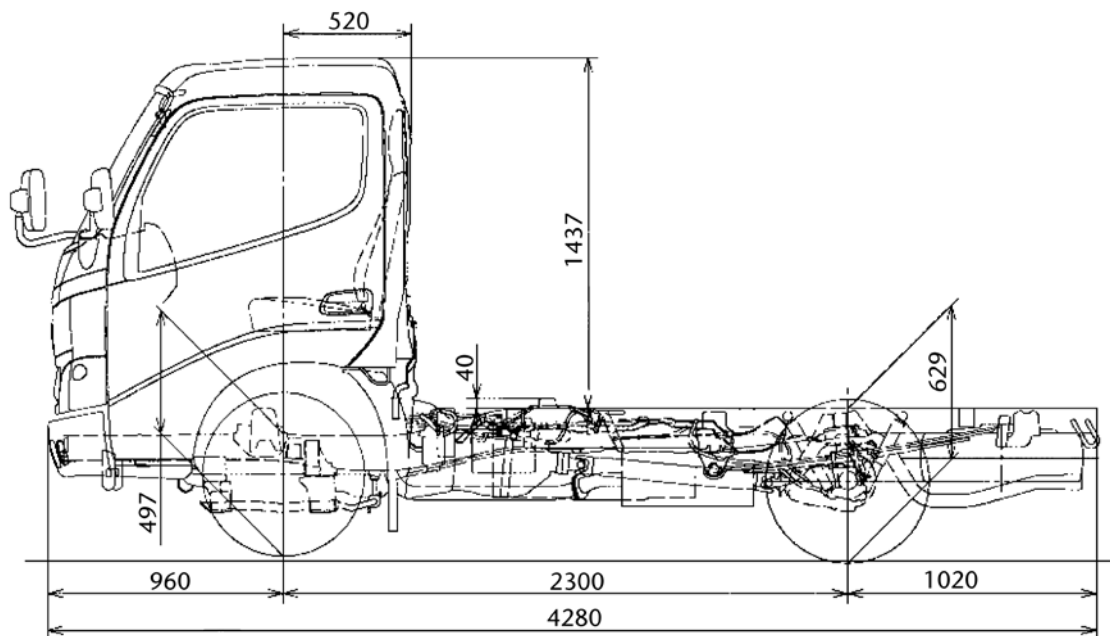
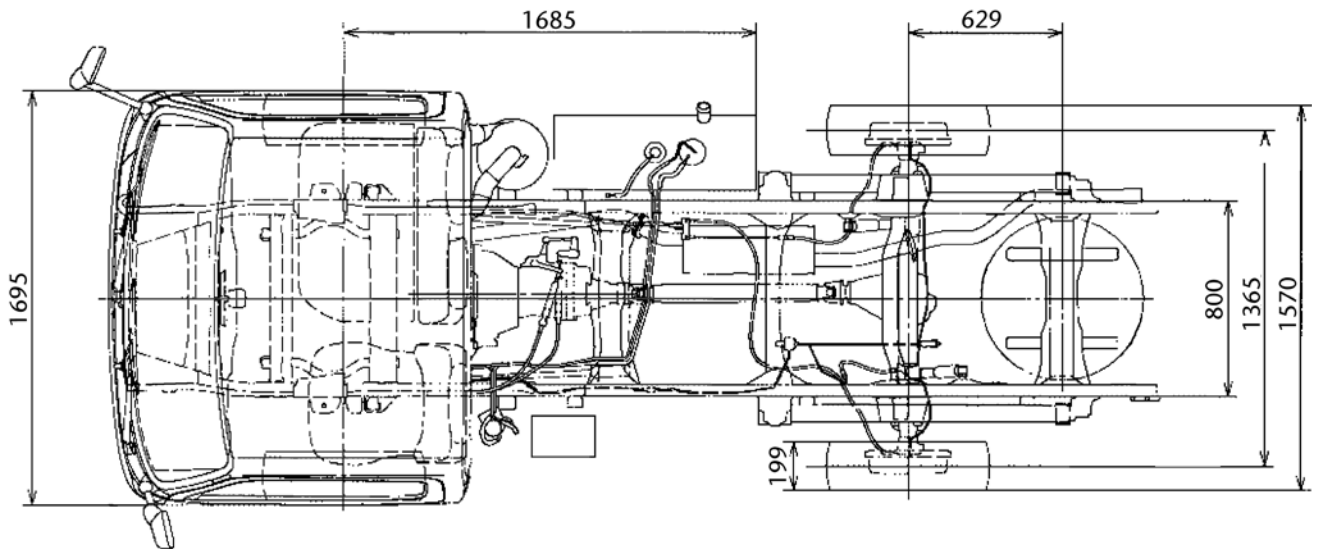

Dyna 100 3.2 ton Double Cab

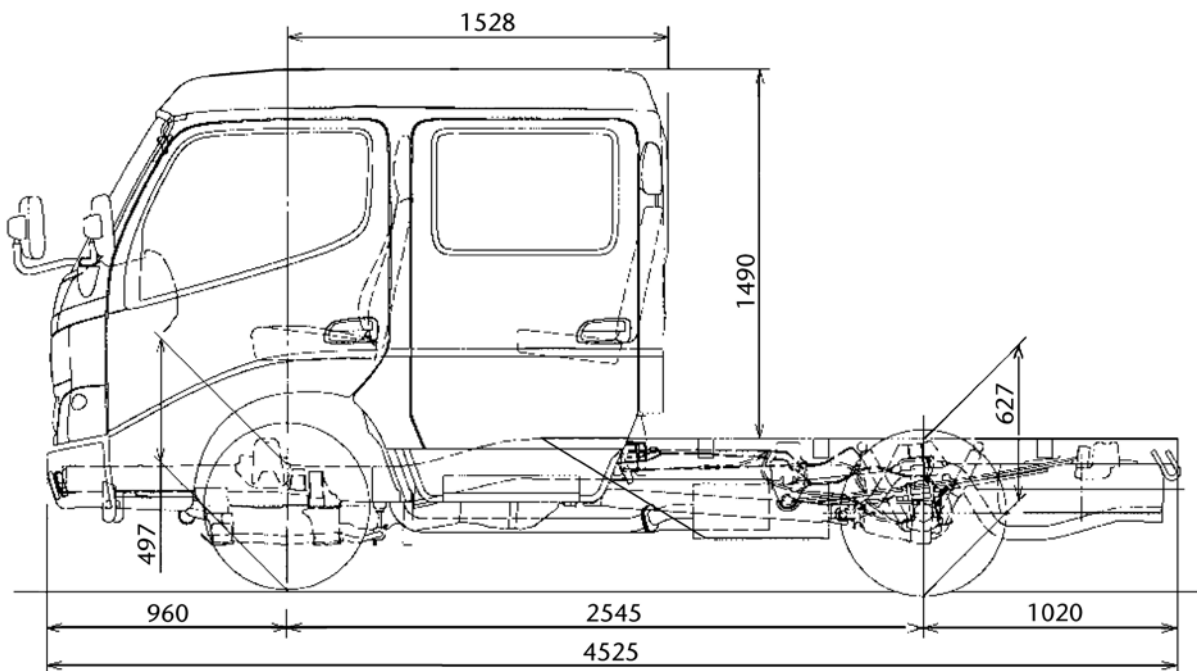
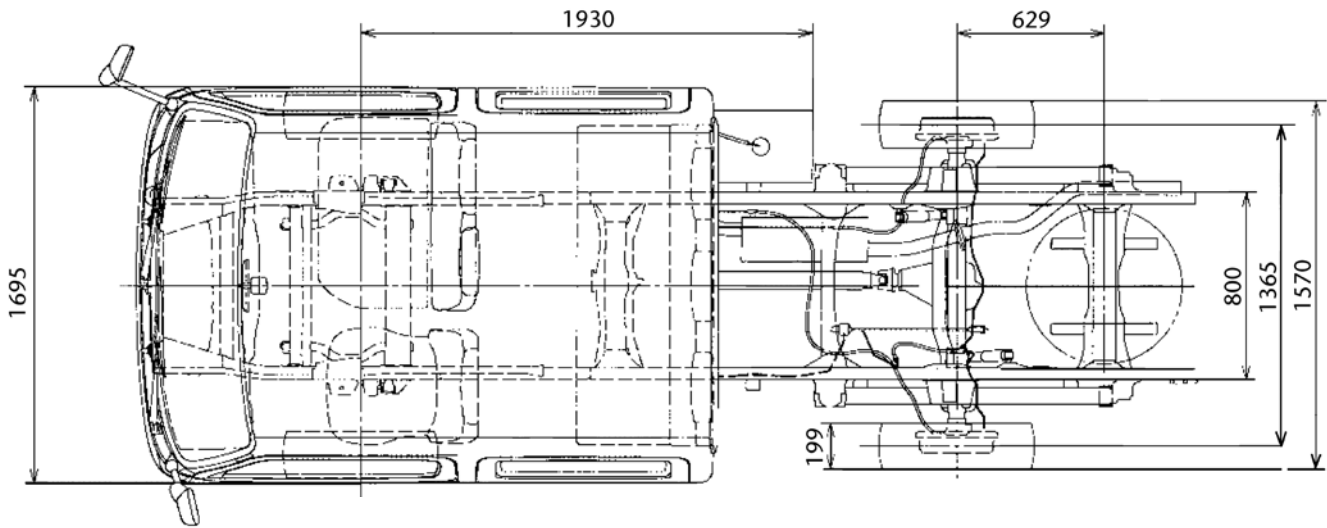

Dyna 150 3.5 ton Single Cab lang

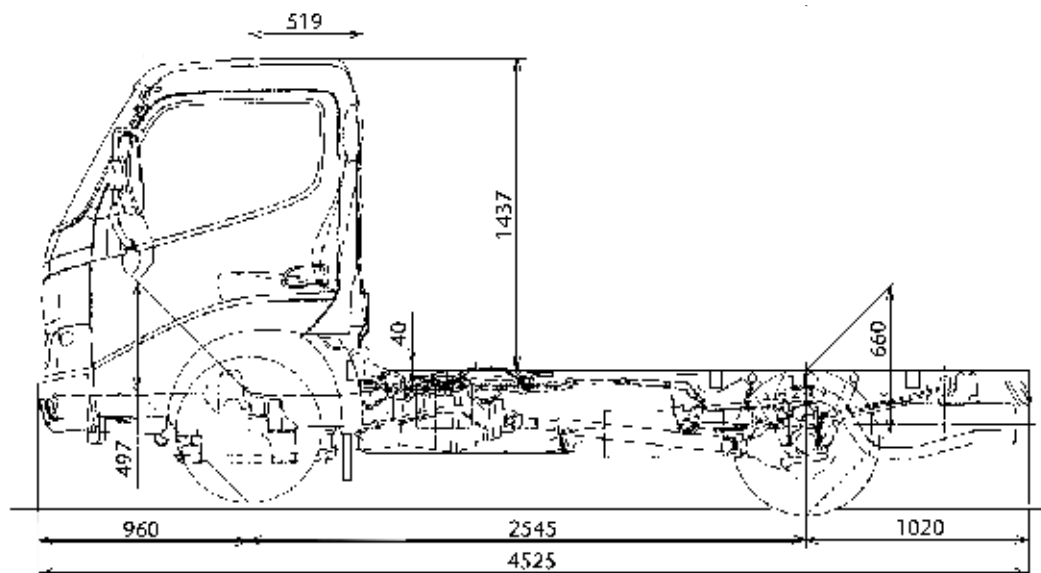
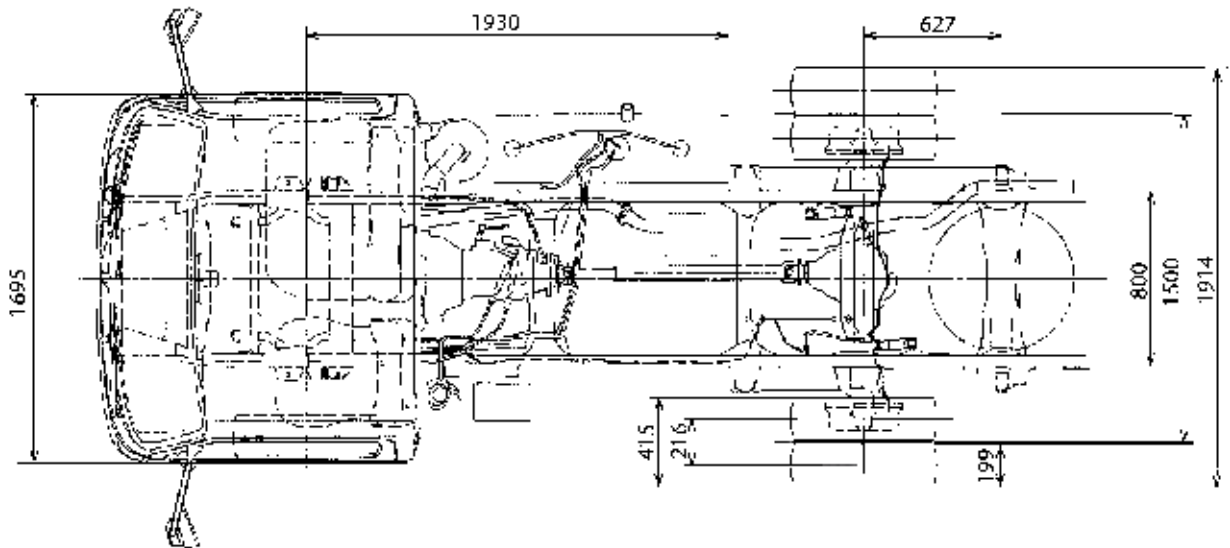

Dyna 150 3.5 ton Single Cab ekstra lang

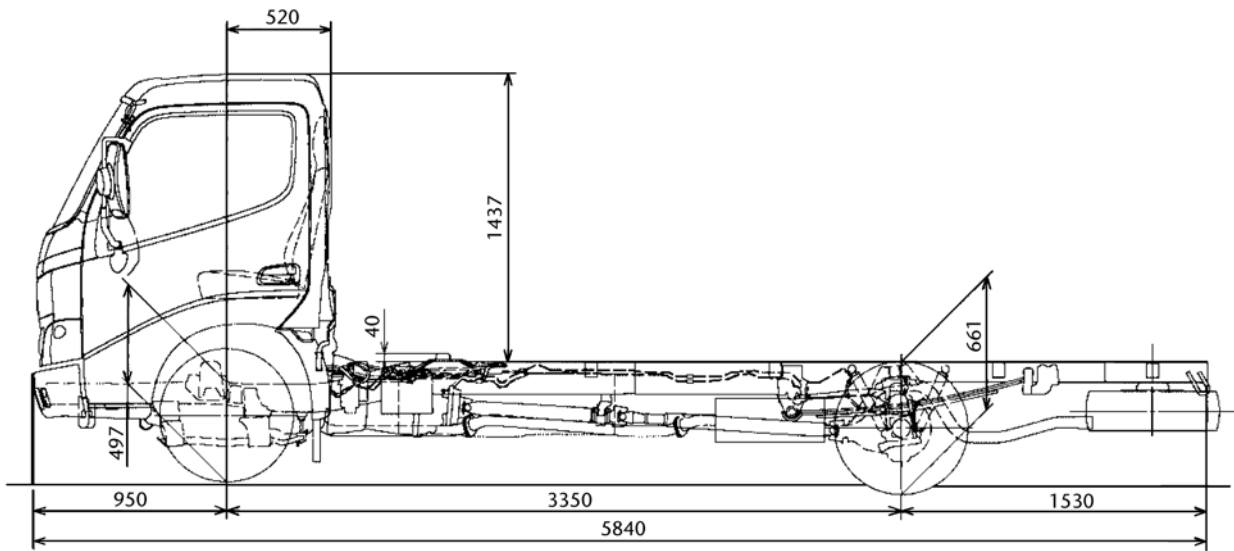
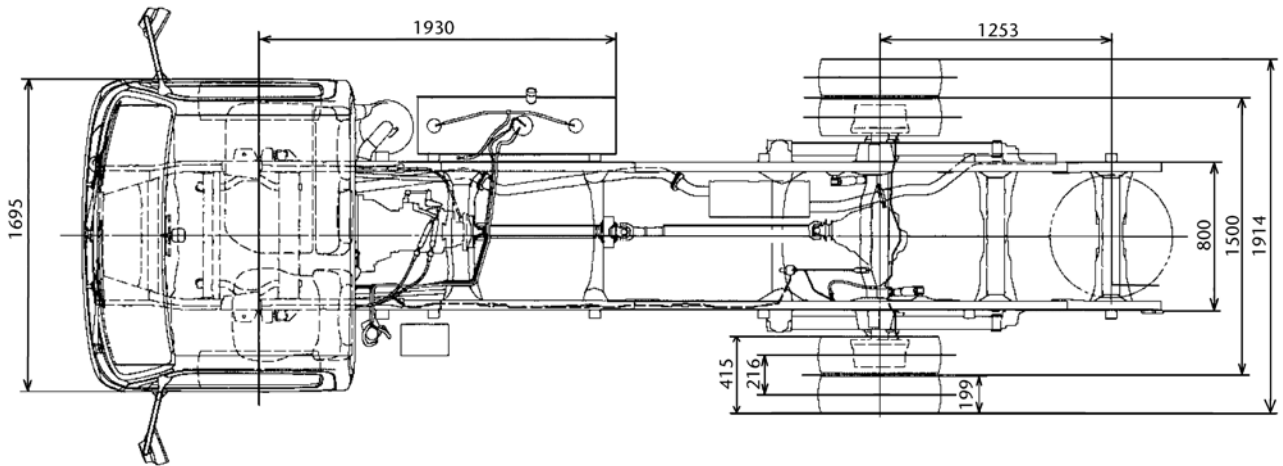

Dyna 150 3.5 ton Double Cab ekstra lang

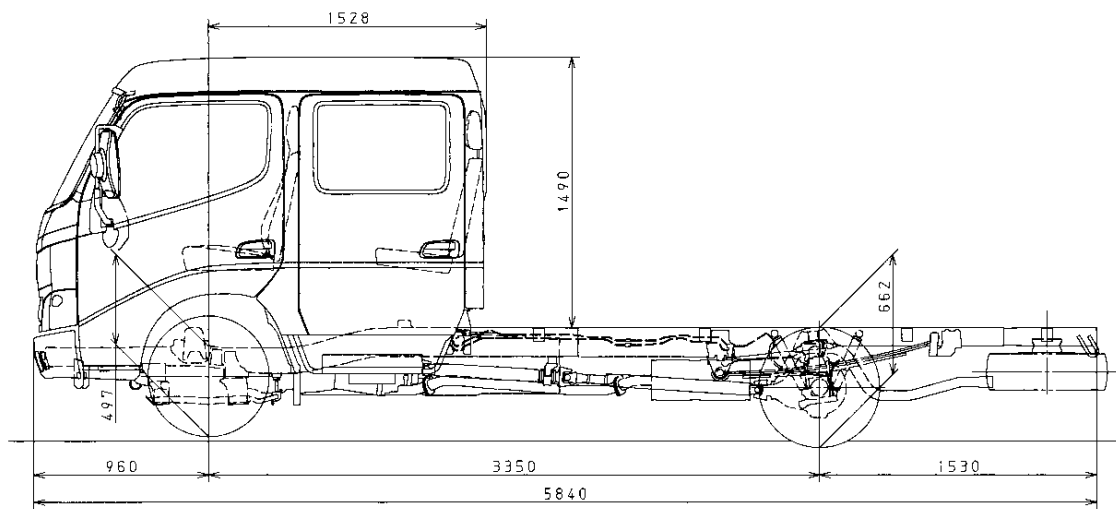
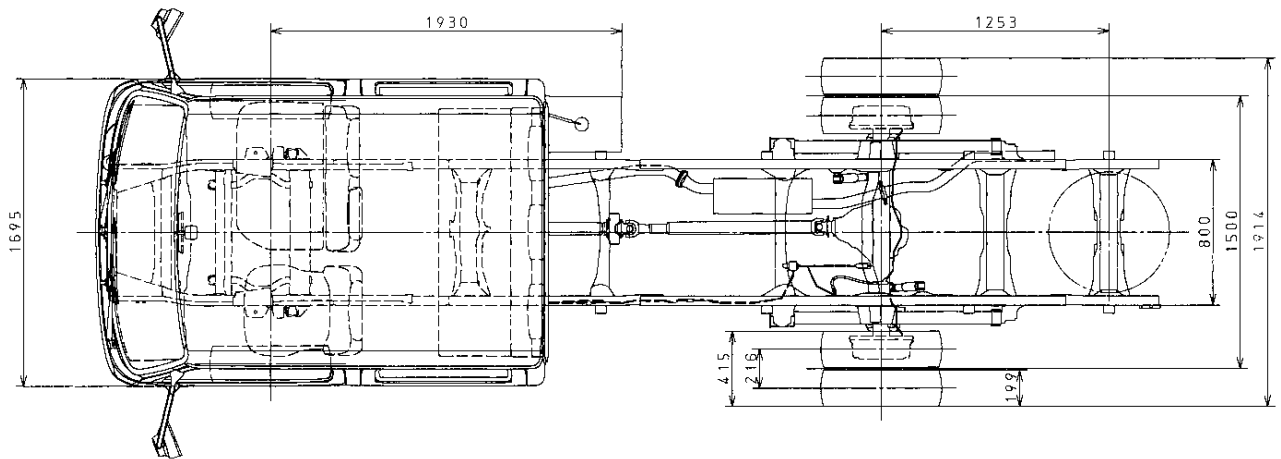

Dyna 150 3.5 ton Single Cab ekstra ekstra lang

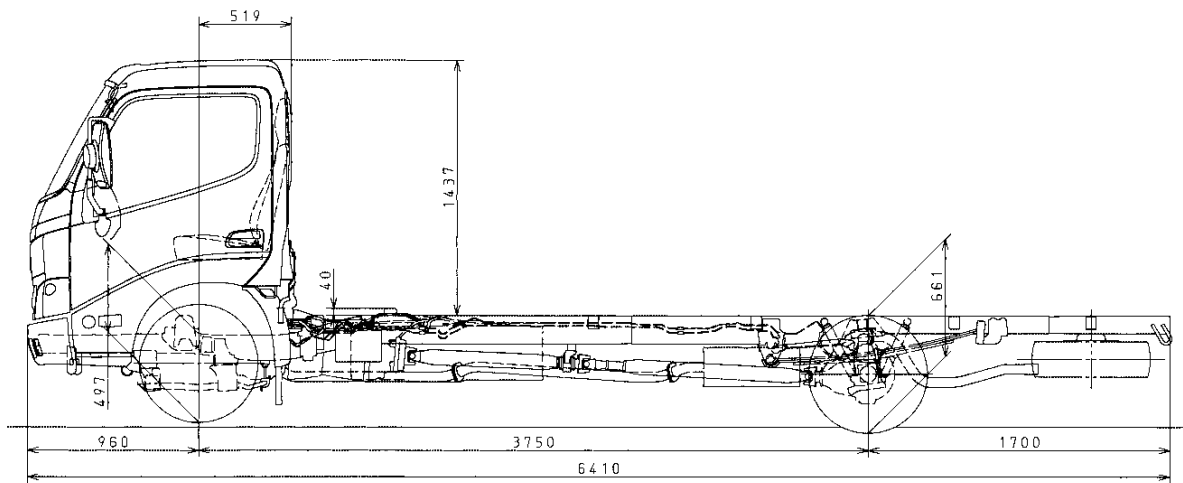
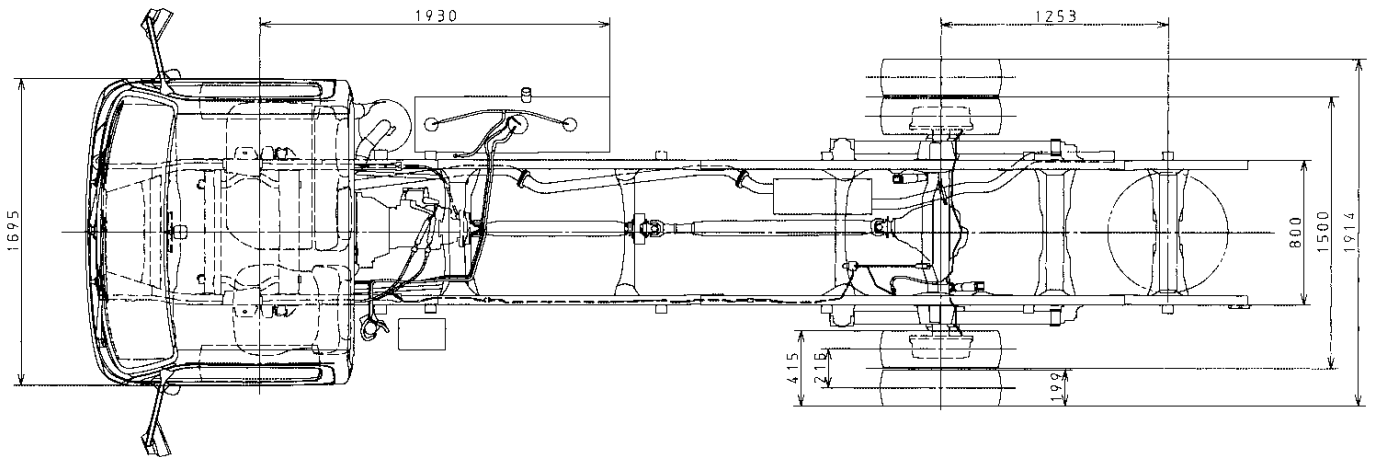

Dyna 150 3.5 ton Double Cab ekstra ekstra lang

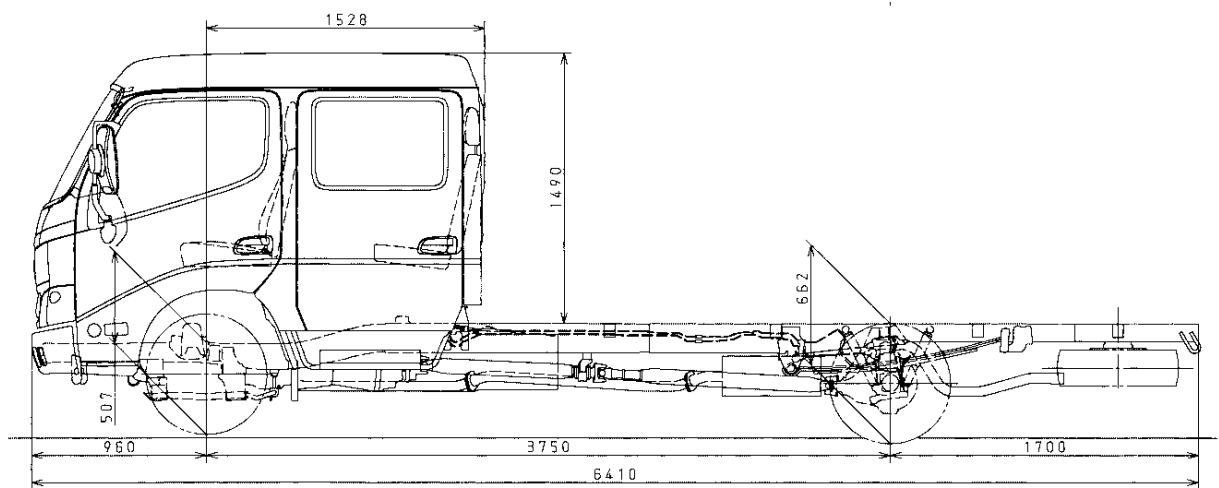
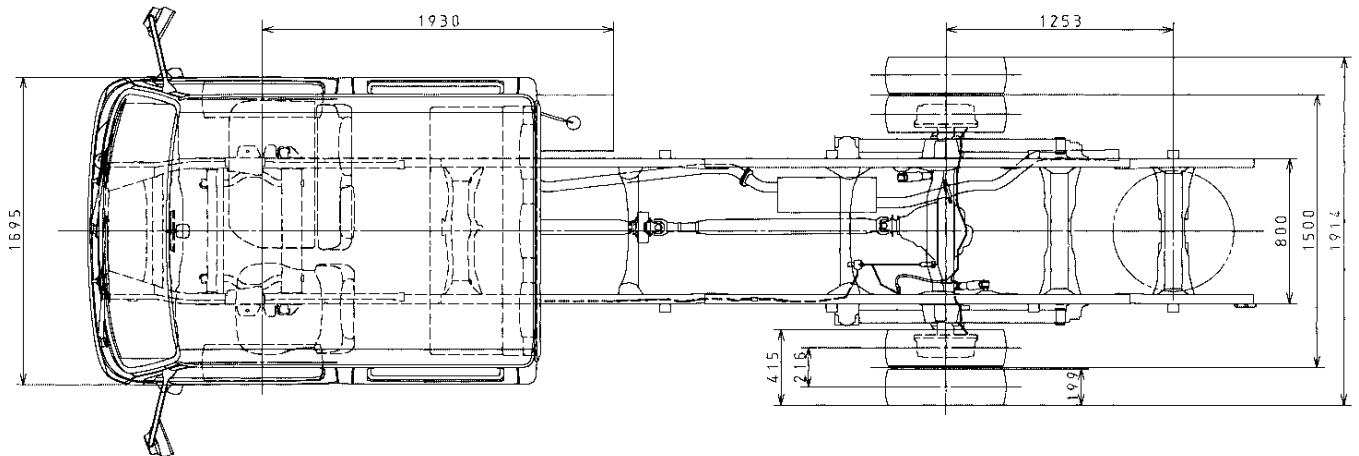

Dyna 200 7.5 ton (L75.38)

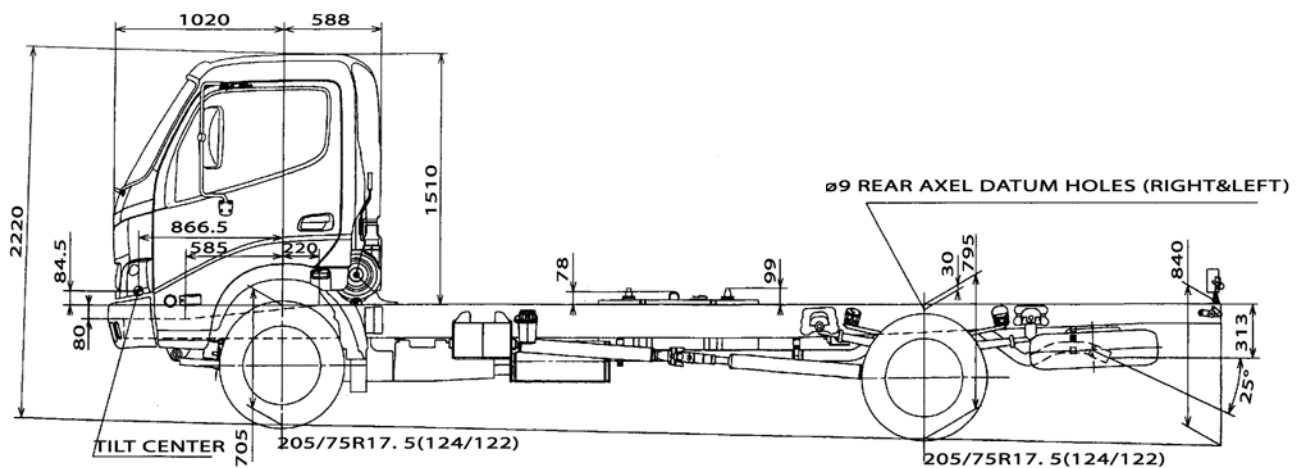
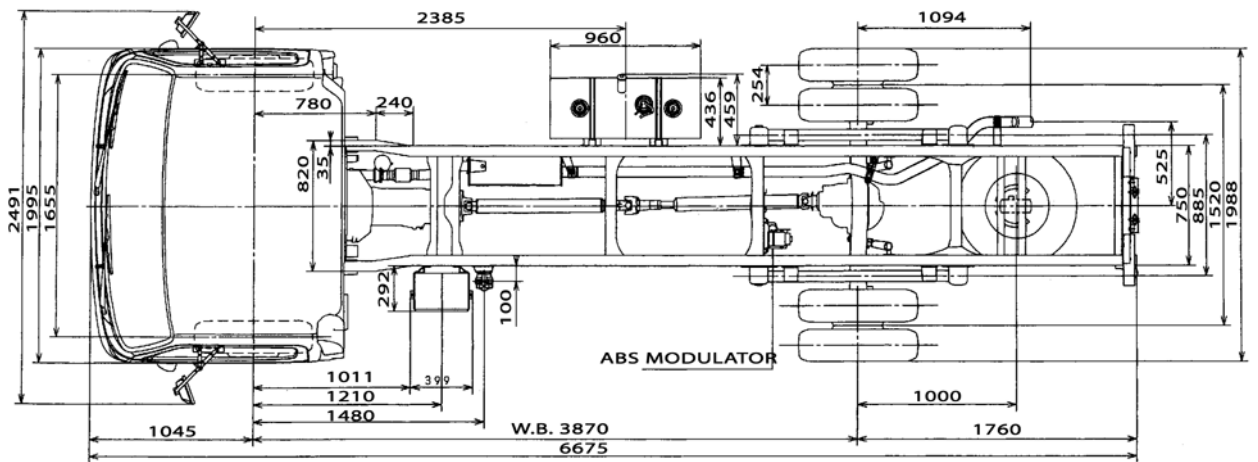

Dyna 200 7.5 ton (L75.42)

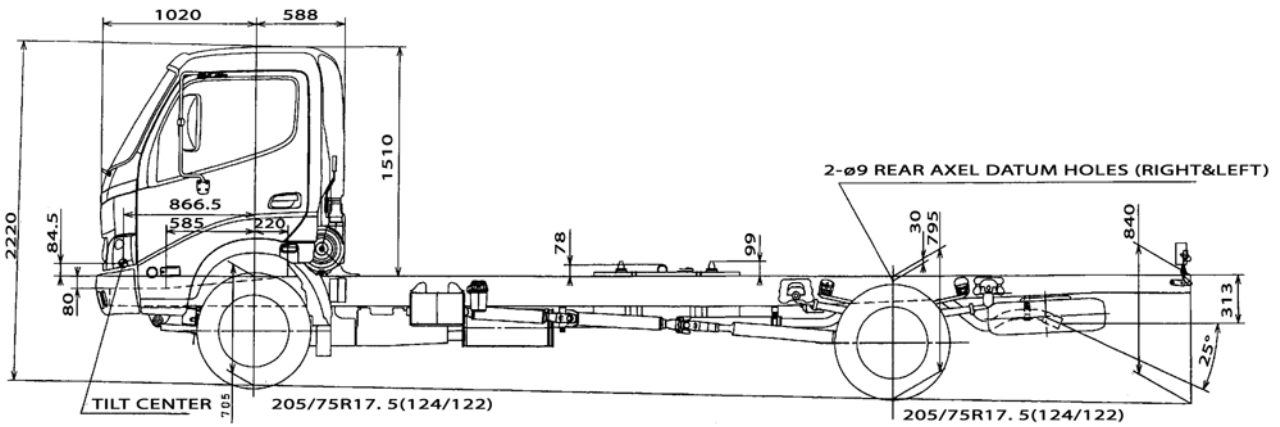
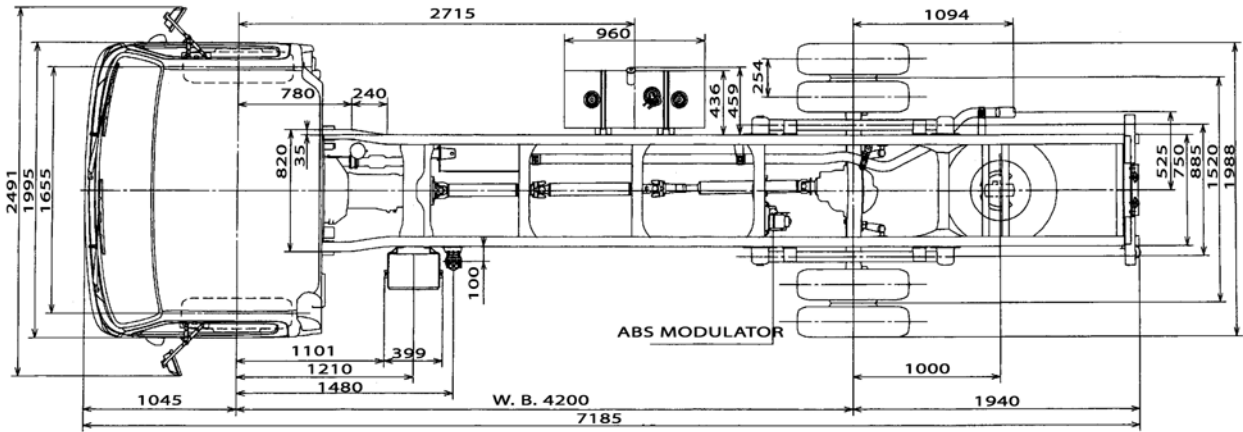

Farver



Dyna 200 med komprimator.

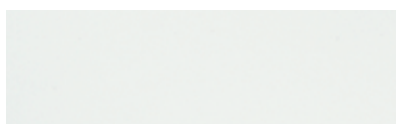

058 White



8P0 Blue

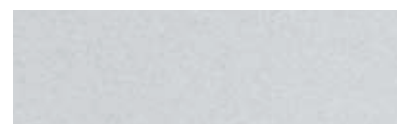

199 Silver, Metallic¹



3H7 Red

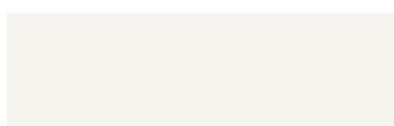

557 Beige

¹ Metallak

Farverne kan ikke gengives 100 %, som de i virkeligheden, derfor må farverne på denne side kun betragtes som vejledende.

Ro i sindet

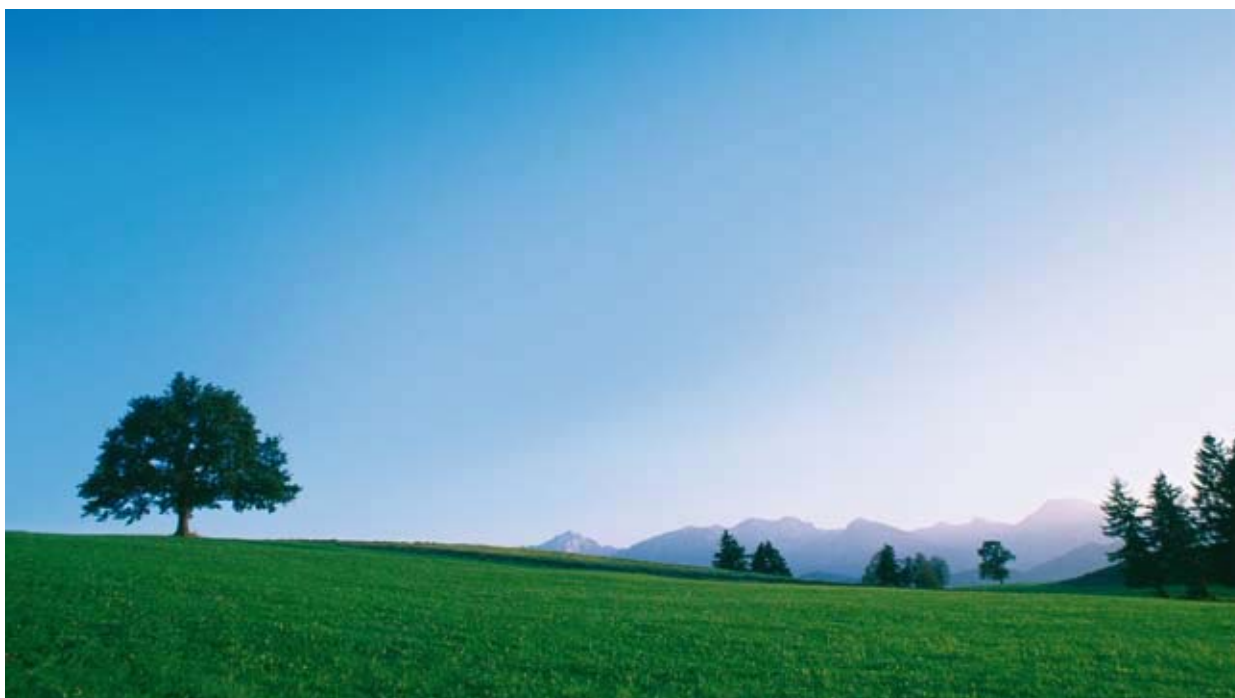

Finansiering

Når du henter din nye Dyna, vil din Toyota-forhandler forsyne dig med et Dyna-pas. Det er en udførlig guide, der sikrer, at du får det bedste ud af din Dyna og alle dens funktioner. Din Toyota-forhandler vil naturligvis også give dig en omhyggelig instruktion og altid være behjælpelig, hvis du skulle få brug for assistance af den ene eller anden art. Når du køber en Toyota, køber du nemlig også den tryghed, der ligger i at være kunde hos en af Danmarks største og mest serviceorienterede bilorganisationer. Du får et servicenet i ryggen, som i kundeundersøgelser gang på gang kåres til branchens bedste.

Lave reparationsomkostninger

Dyna er designet, så udgifterne til reparationer minimeres. Der er således energiabsorberende elementer i kofangerne, og dele, der er dyre at udskifte, er placeret væk fra de typiske skadesområder. Herudover er de mest udsatte pladedele boltet og ikke svejset på. På denne måde kan omfanget af kostbare skader begrænses, og eventuelt beskadigede dele er lette at udskifte eller reparere.

Lang og udstrakt garanti

Takket være en kombination af høj produktkvalitet og professionel service kan Toyota tilbyde en af markedets bedste garantier. 3 års mekanisk garanti (eller op til 100.000 km, alt efter hvad der kommer først). Garantien dækker også omkostninger ved at få bugseret bilen til nærmeste Toyota-forhandler, hvis bilen ikke kan køre på grund af materiale-

eller fabriktionsfejl, der er opstået under garantiperioden. 3 års lak- og overfladerustningsgaranti (ubegrænset kilometertal). Op til 12 års garanti mod gennemtæring (ubegrænset kilometertal). Garantierne gælder i henhold til gældende bestemmelser.

Finansiering

Toyota-forhandlerne er ikke kun specialister i biler. De er også specialister i finansiering af biler. Toyota Financial Services giver en række kontante fordele. Fx får du oftest svar på stedet og skal altså ikke vente på, at banken åbner. Desuden kan ekstraudstyr ofte medfinansieres. Hør nærmere om de favorable rentesatser hos forhandleren. Toyota har investeret store ressourcer i, at produktionen af Dyna belaster miljøet mindst muligt. Der anvendes plastmaterialer med minimal miljøbelastning og maksimal genbrugsgrad i produktionen. For mere information om-kring Toyotas miljøsensyn ved skrotning af gamle køretøjer ("end-of-life"), besøg toyota.dk/miljø eller www.toyota.eu.

Intelligent design

Dyna er designet og udviklet med henblik på at minimere vedligeholdelsesomkostningerne. Der er færre dele, der kræver service, og de dele, der nødvendigvis skal udskiftes eller serviceres løbende, holder i længere tid. Adgangsforholdene er optimerede, så tiden til service kan holdes nede. Dette – kombineret med konkurrencedygtige priser på reservedele – gør, at dine samlede udgifter til vedligeholdelse af Dyna er yderst overkommelige.

Biler, som vises i denne brochure, kan være vist med ekstraudstyr. Der tages forbehold for trykfejl. Opdaterede specifikationer findes på toyota.dk. Kontakt venligst den lokale Toyota-forhandler for information om evt. lokale specifikationer og udstyrsniveauer. Farvegengivelserne i denne brochure kan afvige fra de virkelige farver. Toyota Motor Europe forbeholder sig ret til at ændre de angivne specifikationer og udstyrsniveauer uden forudgående varsel. Enhver form for eftertryk eller kopiering af denne brochure er ikke tilladt uden forudgående godkendelse af Toyota Danmark A/S.





TOYOTA



toyota.dk

S00115/Boye Grafik /12.08.4

**Today
Tomorrow
Toyota**